

正しく安全にお使いいただくために、  
ご使用前にこの「取扱説明書」をよくお読みください。  
ご使用中にわからないことや不具合が生じたときにお  
役に立ちます。

特に安全上のご注意は必ず読んで正しくお使いください。  
お読みになった後は、お使いになる方がいつでも  
見られるところに必ず保存してください。

なお、この取扱説明書には「保証書」が付いています。

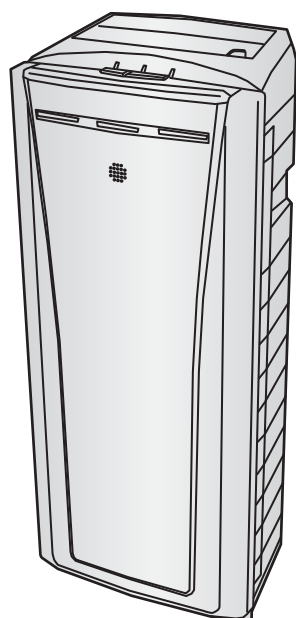



## 家庭用脱臭機

形名 **DAS-301R**



目次	ページ
<b>ご使用の前に</b>	
●安全上のご注意	2～3
●特長	4
●上手な使い方	5
●各部の名前と働き	6～7
●ご使用前の準備	7
<b>使い方</b>	
●設置のしかた	8
●運転のしかた	9～10
<b>お手入れ</b>	
●お手入れのしかた	11～12
<b>困ったとき</b>	
●修理を依頼される前に	13
●保証とアフターサービス	14
●仕様	14
●全国サービスネットワーク	15
●保証書	裏表紙

# 安全上のご注意

- ご使用の前に、この「安全上のご注意」をよくお読みのうえ、正しくお使いください。
- この項目は、いずれも安全に関する内容ですので、必ず守ってください。
- 『警告』『注意』の意味は次のようになっています。

 <b>警告</b>	取扱いを誤った場合、使用者が死亡または重傷を負う可能性が想定されるもの。
 <b>注意</b>	取扱いを誤った場合、使用者が傷害を負う危険が想定されるものおよび物的損害の発生が想定されるもの。

## 絵表示について

-  △記号は、警告・注意を告げるものです。
-  ⊘記号は、禁止の行為を告げるものです。記号の中や近くの絵は具体的な禁止内容を表しています。(左図の場合は、分解や修理・改造の禁止)
-  ●記号は、行為を強制したり指示する内容を告げるものです。記号の中の絵は具体的な指示内容を表しています。(左図の場合は、電源プラグをコンセントから抜いてください。)

## 警告

改造はしない。また、修理技術者以外の方は、分解や修理をしない。



火災・感電・ケガの原因となります。修理はお買上げの販売店または当社サービス窓口にご相談ください。

お手入れの際は必ず電源プラグをコンセントから抜く。また、ぬれた手で抜き差ししない。



感電やケガをする原因となります。

電源コードや電源プラグが傷んでいたり、コンセントの差し込みがゆるいときは使用しない。

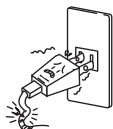

感電・ショート・発火の原因となります。

電源コードを傷付けたり、破損したり、加工したり、無理に曲げたり、引っ張ったり、ねじったり、束ねて通電したり、高温部に近づけたり、また、重いものを載せたり、挟み込んだりしない。

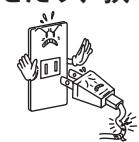

電源コードが破損し、火災・感電の原因となります。

交流 100V 以外では使用しない。

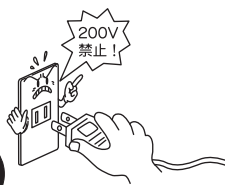

火災・感電の原因となります。

電源プラグのホコリなどは定期的に取り除く。

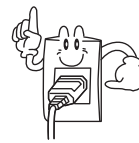

ホコリが溜まると、湿気などで絶縁不良となり、火災の原因となります。電源プラグを抜き、乾いた布でふいてください。

電源プラグはコンセントの奥までしっかり差し込む。



感電・ショート・発煙・発火の原因となります。

## 注意

浴室など湿気の多い場所では使わない。

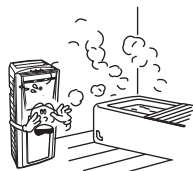

感電および故障の原因となることがあります。

吸込口や吹出口に指や異物を入れない。脱臭機の吸込口に異物を入れたり、強く押しついたりしない。

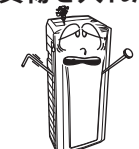

感電や故障の原因となることがあります。

## ⚠️ 注意

可燃性のものや火のついたたばこ、線香などは吸わせない。



発火する原因となります。  
があります。

ベンジン、シンナーでふいたり、殺虫剤をかけない。



ヒビ割れ、感電、引火の原因  
となることがあります。

電源プラグを抜くときは、電源コードを持たずに必ず先端の電源プラグを持って引き抜く。

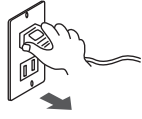

感電やショートして発火  
する原因となります。  
があります。

機械油など油成分が浮遊している場所では使わない。



ヒビ割れの原因となる  
ことがあります。

プレフィルターと集塵フィルターをはずして使用しない。

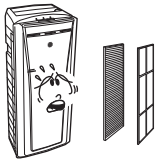

火災や感電の原因となる  
ことがあります。

燃焼器具と併用して使用する場合は、換気をする。

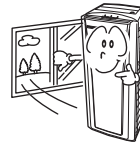

一酸化炭素中毒を起こす原因  
となる場合があります。

壁に掛けてご使用のときは、丈夫な壁または柱を選ぶ。

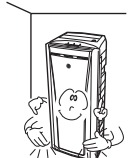

落下によりケガをする原因  
となります。

蒸気や霧を発生するものの近くで使用しない。加湿器と併用するときは、直接蒸気を吸い込ませない。



感電および故障の原因と  
なります。

調理室など油煙の多い所、また可燃性ガス・腐食性ガスや金属性ホコリのある場所では使わない。



火災や故障の原因となる  
ことがあります。

室内くんじょうタイプ(発煙型)の殺虫剤を使用するときは運転しない。

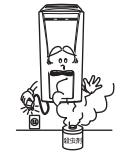

機器内部に薬剤成分が蓄積し、その後、運転したときに放出され健康によくないことがあります。殺虫剤使用後は、十分換気してから運転してください。

腰掛けたり乗ったりしない。また、倒して使用しない。



ケガおよび故障の原因と  
なります。

水などをかけない。



感電や故障の原因となる  
ことがあります。

長期間ご使用にならないときは、必ず電源プラグをコンセントから抜く。



絶縁劣化による感電や漏電  
火災の原因となります。  
があります。

ペットが電源コードを噛む場合はすぐにやめさせる。それでもやめない場合は、ペットから離れた場所に設置してください。



絶縁劣化による感電や漏電  
火災の原因となること  
があります。

## お願い

吸込口や吹出口をふさがないでください。



変形や故障の原因となること  
があります。

暖房機の熱気が直接当たる所や真上には設置しないでください。

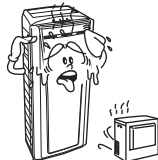

変形や故障の原因となること  
があります。

台所で換気扇やレンジフードのかわりに使用しないでください。



フィルターの寿命を低下させたり、  
変形の原因となること  
があります。

直射日光の当たる場所には設置しないでください。

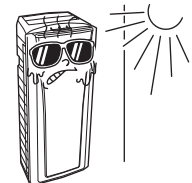

変色や故障の原因となること  
があります。

# 特長

この脱臭機は、次のようなニオイの脱臭に効果を発揮します。

\*ニオイの感じ方には個人差もあり、必ず臭いを伴うとは限りません。

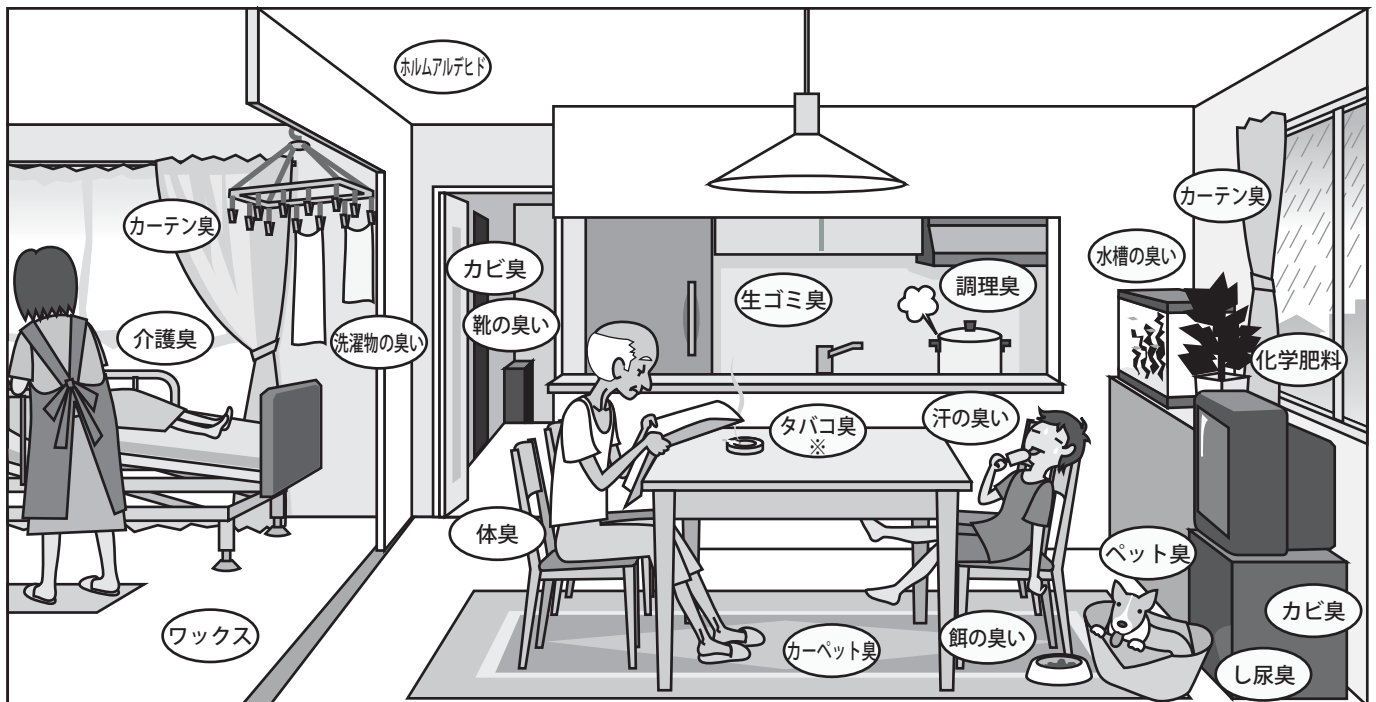

※タバコの有害物質(一酸化炭素等)は、除去できません。

## 効果を高めた内部構造

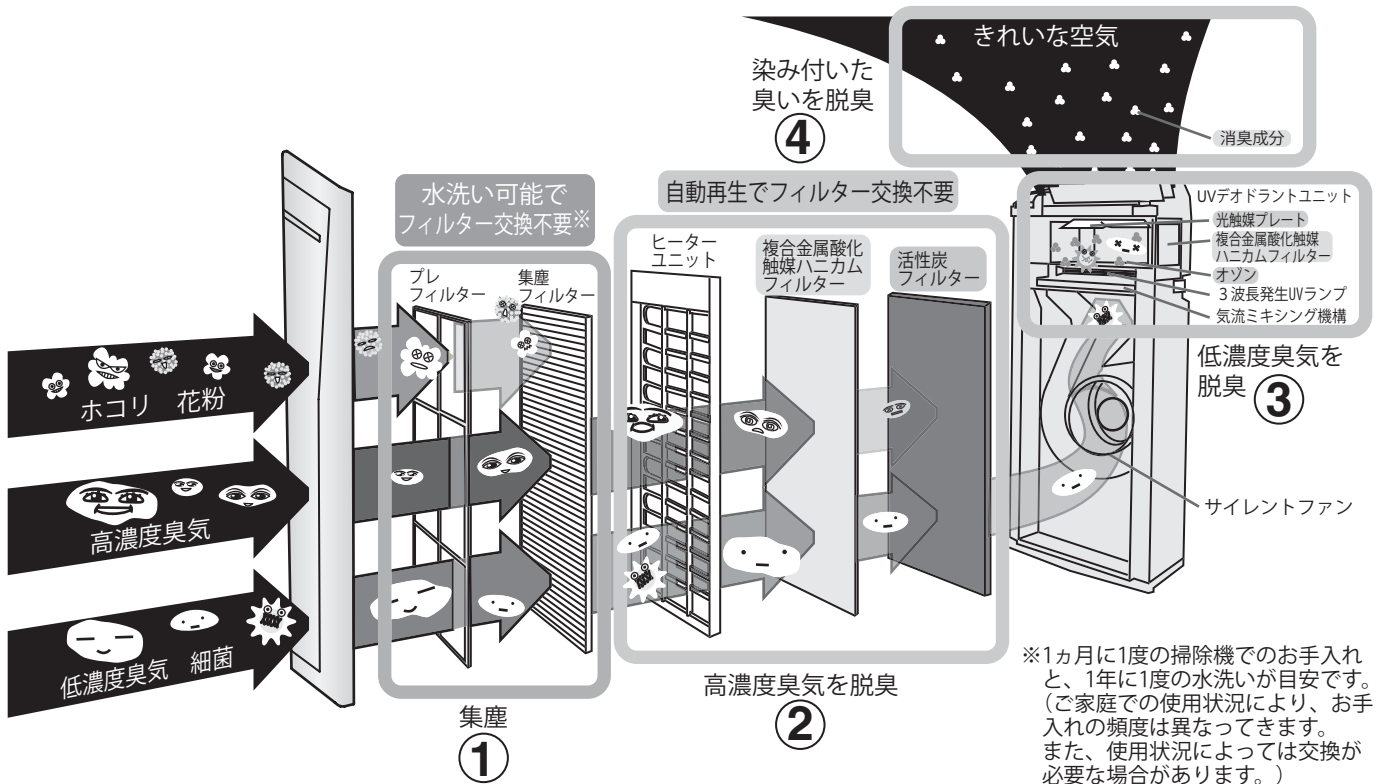

① 集塵	水洗い可能で交換不要のプレフィルターと集塵フィルター。
② 高濃度臭気を脱臭	強いニオイを強力に除去する脱臭フィルター。ヒーターユニットによる自動再生で交換不要。
③ 低濃度臭気を脱臭	取れにくいニオイをしっかり分解するUVデオドラントユニット。
④ 染み付いた臭いを脱臭	お部屋に染み付いたニオイに効果※を發揮する消臭成分を放出。

※部屋の大きさや換気量によって消臭効果が変わります。

# 上手な使い方

脱臭機でよりよい快適な生活を送るために、適切なご使用方法と、定期的なお手入れ (☞ 11 ページ) をおすすめします。

## 空気の循環やニオイの状態に合わせて使うと効果的です。

- エアコンの対面に設置しますと、循環効果を高めます。お部屋の冷暖房時には、空気をきれいにしながら室温の上下ムラを抑えます。

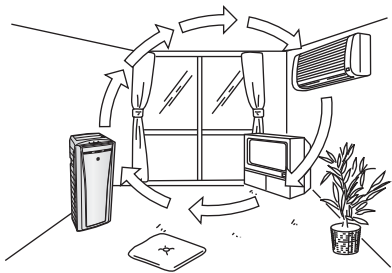

- 風向ルーバーをニオイの発生源に向けて、消臭成分を吹き付ける使い方もできます。

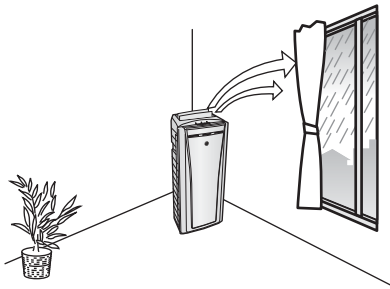

- 脱臭機を運転していても、できるだけ換気を行うことがお部屋のニオイを減らすのに効果的です。
- ペットの数が多など、ニオイが強いときには、部屋の広さによらず、2 台以上の設置で効果が現れる場合があります。
- 調理のときに出る煙は、レンジフードや換気扇などで室外に排出してから脱臭機を運転してください。

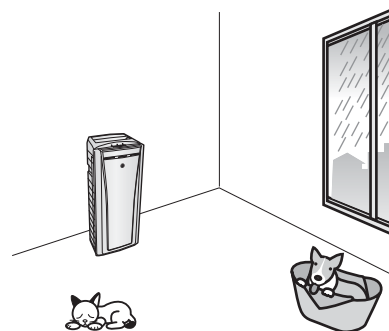

## 用途に合わせて運転モードを使い分けると効果的です。

### 自動運転

ニオイの強さに応じて、センサーが働き自動的に風量を調節し効率のよい運転ができます。あまりニオイが強くないときにおすすめです。(☞ 9 ページ)

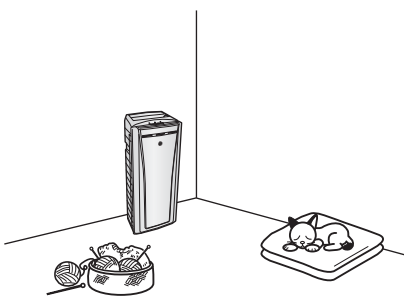

### 静音運転\*

おやすみのときや、赤ちゃんのいるお部屋、読書や勉強のときにおすすめです。\* 19dB(強運転時は 40dB) (☞ 9 ページ)

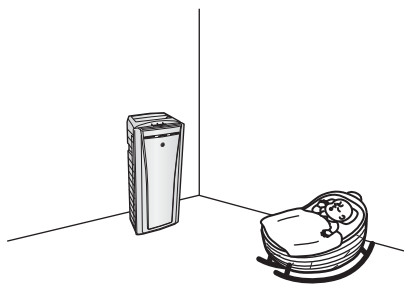

### パワフル運転

風量と消臭成分の放出量を最大にして強力に脱臭したあと、設定時間後に元の運転に戻ります。留守中や就寝時の寝室以外の部屋での使用がおすすめです。衣服にしみついたニオイを取りたいときに吹出し風を当てると効果的です。(☞ 10 ページ)

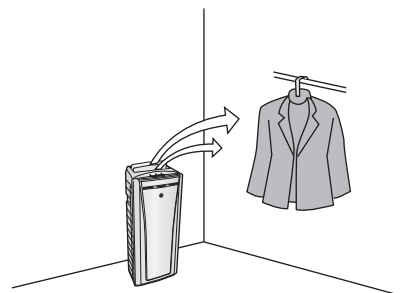

## センサーについて

センサーは、脱臭機の置かれている近くのペット臭、調理臭、アルコール臭、化粧品臭、スプレー臭、タバコ臭\*などのニオイに反応します。

- \* ドアの開閉による急激な温度、湿度の変化や無臭ガスにも反応することがあります。
- \* 燃焼機器、加湿器や炊飯器などから出る水蒸気に反応することがあります。
- \* 常時ニオイのある場所や、ニオイの主成分によっては反応しないことがあります。ニオイについては個人差がありますので、センサーが働かなくてもニオイが感じられる場合があります。
- \* 電源プラグを差し込んでから 2 分間はセンサーが反応しません。この間の空気をきれいな状態として最初に記憶します。電源プラグを差し込む前に、窓を開けて換気するなど、できるだけきれいな空気の状態にすると、センサーの反応がよくなります。
- \* ニオイのない煙、ハウスダスト(ホコリ、ダニの死がい、カビの胞子、花粉)、細菌、ウイルス等は検知しません。

※タバコの有害物質(一酸化炭素等)は、除去できません。

# 各部の名前と働き

正しくお使いいただくために、各部の名前と位置を確認してください。

## 本体

**センサー空気取り入れ口**  
ニオイを検知します。

**吸込口**  
ニオイのある空気を吸い込みます。

**フロントパネル**

**吹出口**  
きれいな空気が出ます。

**ヒーター触媒ユニット**  
フィルターを再生しながら、ニオイを分解除去します。

**集塵フィルター**  
ホコリや花粉を取ります。

**プレフィルター**  
大きなホコリを取ります。

## 本体表示部および操作部

詳しくは、**●**内の番号のページをご覧ください。

**パワフル時間切換ボタン 10**

**パワフル1時間ランプ 10**

**パワフル4時間ランプ 10**

**運転モードランプ 9**  
運転中のモードのランプが点灯します。

**運転切換/停止ボタン 9**

**フィルター再生ランプ 10**  
フィルター再生中に点灯します。

**UV脱臭ランプ**  
運転中に点灯します。

## 本体前面（フロントパネルを外した状態）

**消臭成分調節スイッチ 7**  
放出する消臭成分の強さを調節します。

## 本体背面

### 手掛け(左右)

持ち運びするときにお使  
いください。

### 電源コード

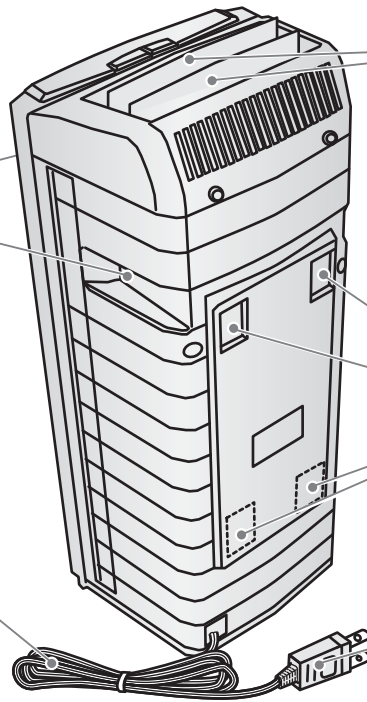

### 風向ルーバー

風の吹出し方向が変えら  
れます。

風向ルーバーを持って持  
ち上げないでください。

### 壁掛け用穴

壁固定時に壁掛け金具に  
掛けます。(壁掛け金具別  
売)

### 電源プラグ

# ご使用前の準備

## 本体の準備

- 1 本体の電源プラグをコンセント(交流100V)に差し込む。

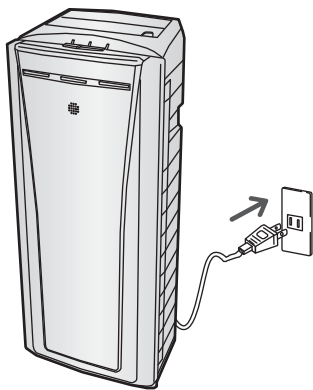

- 2 風向ルーバーを開く。

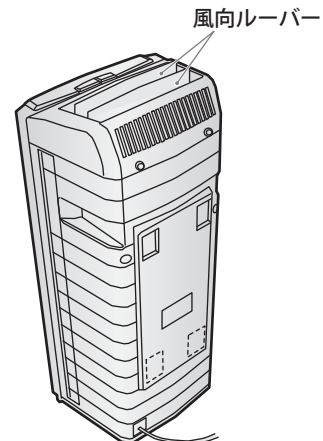

## 消臭成分調節スイッチについて

- 消臭成分調節スイッチによって、放出する消臭成分の量を調節できます。
- \* プールの消毒臭のような消臭成分のニオイが気になるときには、「弱」に切り換えてお使いください。
- \* パワフル運転中は、消臭成分調節スイッチを切り換えても消臭成分の放出量は変わりません。

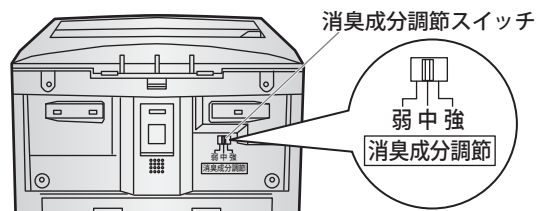

# 設置のしかた

- テレビやラジオ、エアコンなどから 1m 以内に置かないでください。(音声や映像にノイズが入ったり、誤動作するおそれがあります)
- 吸込口や吹出口をふさがない場所に設置してください。

## 床に置いて使用するとき

### 床置き設置参考寸法

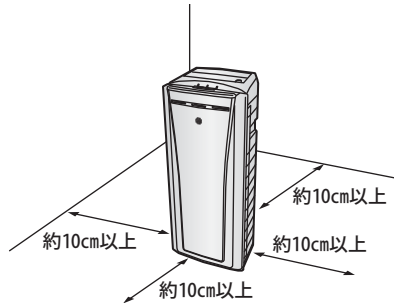

本体を丈夫で安定した水平の場所に置いてください。

- 本体質量は約 6.4kg です。
- 壁際に置くときは、風向ルーバーを閉じた状態で使わないでください。周囲の汚れを巻き込んだ風が当たり、壁が汚れることがあります。

#### お願い

- 壁際に置くと、時間の経過とともに壁に汚れた跡が残ることがあります。壁が汚れると困る場合は、壁にビニールシートなどを貼ってください。

壁に固定して使用するとき (転倒防止などのために、壁に固定することができます。別売の壁掛け金具をお買い求めになり取り付けてください。)

### 壁掛け設置参考寸法

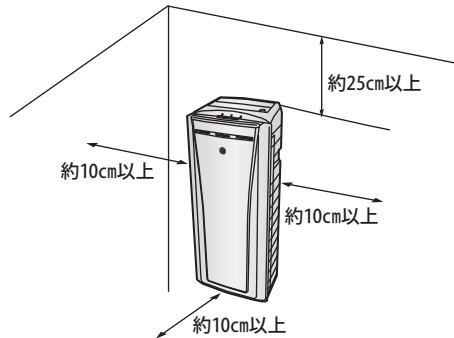

別売品：壁掛け金具 (DAS-T1)

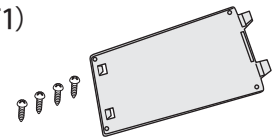

#### お願い

- 脱臭機を壁に掛けて使用される場合は、時間の経過とともに取り付けられた壁に汚れた跡が残ることがあります。壁が汚れると困る場合は、壁にビニールシートなどを貼ってください。
- 壁掛けのときには、風向ルーバーを閉じた状態で使わないでください。
- 本体上部の操作やプレフィルターの掃除を考慮した位置に取り付けてください。

### ⚠️ 注意

- 禁止 ぶらさがったり、座ったりしない。
- ケガおよび故障の原因となります。

## 壁掛け設置のしかた

① 取り付け場所を選定し、別売の壁掛け金具を付属の取り付けネジで固定する。

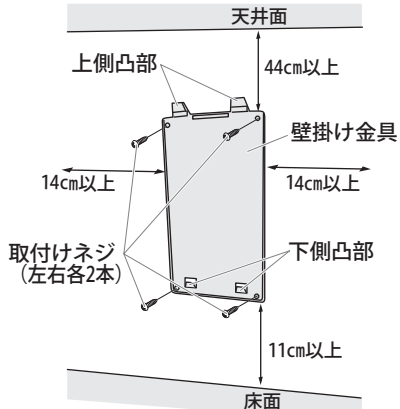

② 本体後面上側の壁掛け用穴に、壁掛け金具の上側の凸部を途中まで差し込む。

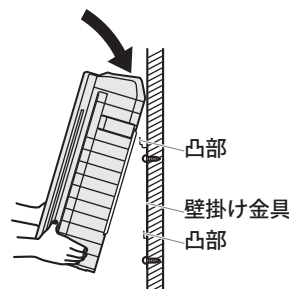

③ 壁掛け金具の下側の凸部を差し込み、本体を壁に押し付けながら下げる。

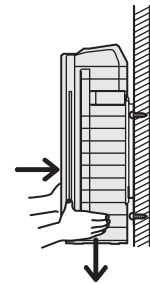

### ⚠️ 注意

- 必ず実施
- 4カ所の凸部が奥まで本体に差し込まれていることを確認する。
  - 落下の原因になります。



# 運転のしかた

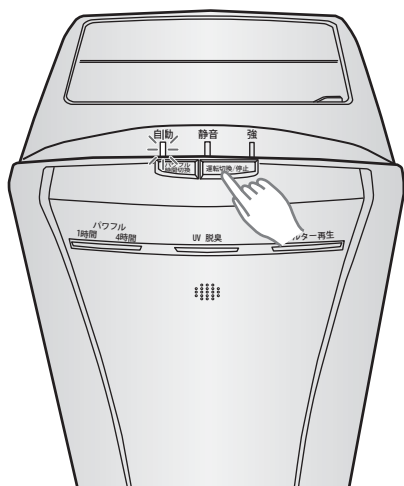

## 運転の開始 / 運転の切換 / 運転の停止

**運転切換/停止** を押す。

押すごとに、「自動運転」「静音運転」「強運転」と「停止」が切り換わります。

「自動」→「静音」→「強」→「停止」

### 表示部

● 選択されている運転モードランプが点灯します。

● 停止時は、すべてのランプが消えます。

### ブザー音

運転時…運転状態によって変わります。

自動運転…ピピー、静音運転…ピー、強運転…ピピピー

停止時…ピーピ

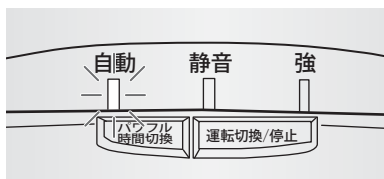

## 自動運転

停止中に **運転切換/停止** を押す。

\* ニオイの強さに応じて自動的に風量が切り換わります。

### 表示部

● 自動運転ランプ(赤)が点灯します。

### ブザー音

ピピー

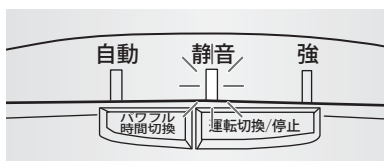

## 静音運転

自動運転中に **運転切換/停止** を押す。

(静音運転時 19dB)

\* 「静音」風量で運転します。

### 表示部

● 静音運転ランプ(緑)が点灯します。

### ブザー音

ピー



## 強運転

静音運転中に **運転切換/停止** を押す。

(強運転時 40dB)

\* 「強」風量で運転します。

### 表示部

● 強運転ランプ(橙)が点灯します。

### ブザー音

ピピピー

# 運転のしかた (つづき)

## パワフル1時間運転

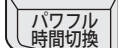
運転中に  を押す。

\* 1時間強力で運転し、元の運転に戻ります。

### 表示部

●パワフル1時間ランプ(橙)が点灯します。

\*運転切換/停止ボタンを押すと、パワフル1時間運転は解除されます。

### ブザー音

設定時…ピーピー

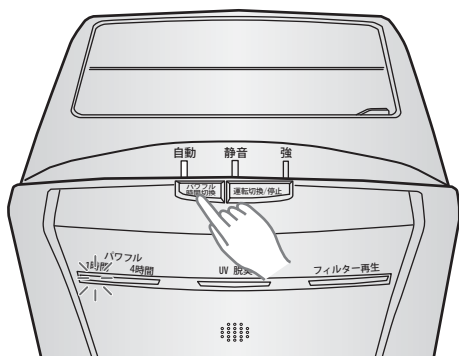

## パワフル4時間運転

パワフル1時間運転中に  を押す。

\* 4時間強力で運転し、元の運転に戻ります。

### 表示部

●パワフル4時間ランプ(橙)が点灯します。

\*もう一度このボタンを押すか、運転切換/停止ボタンを押すとパワフル4時間運転は解除されます。

### ブザー音

設定時…ピーピーピー

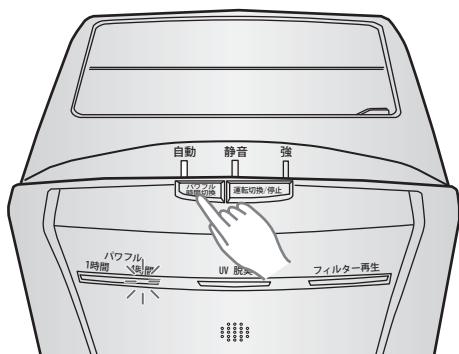

 を押すごとに、「パワフル1時間」「パワフル4時間」と「解除」が切り換わります。

「パワフル1時間」→「パワフル4時間」→「解除」

## パワフル運転について (パワフル1時間運転とパワフル4時間運転)

風量と消臭成分の放出量を最大にして、強力で脱臭します。

パワフル運転終了後、自動的に元の運転に戻ります。

パワフル運転中は、プールの消毒臭のような消臭成分のニオイがする場合がありますが、パワフル運転終了前に自動的に消臭成分の放出を停止します。

### 消臭成分の量のイメージ

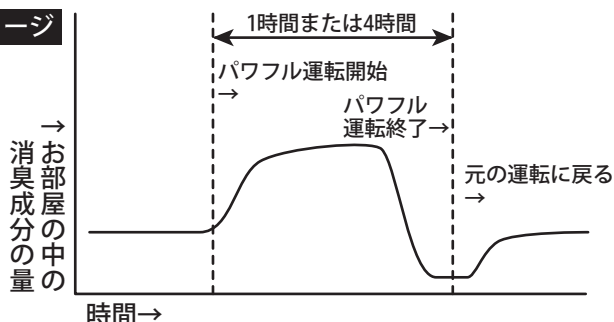

\*留守中などのご使用がおすすめですが、消臭成分のニオイが気になる場合は他の運転に切り換えてご使用ください。

## フィルター再生運転について

約12時間の運転ごとに、自動で30分間フィルター再生運転を行います。

フィルター再生運転中は、フィルター再生ランプが点灯し、送風を停止します。

\*運転を切り換えると、フィルター再生運転は一時停止して、通常の運転を行います。

\*運転時間約12時間以内に電源プラグを抜くと、フィルター再生運転は行いません。

# お手入れのしかた

※お手入れの前に必ず電源プラグをコンセントから抜いてください。

## 本体・フロントパネルのお手入れ

- 柔らかい布でふいてください。
- 汚れがひどいときは、ぬるま湯か水をつけた柔らかい布で汚れをふき取り、からぶきしてください。

### お願い

- \*化学ぞうきんを使うときは、その注意書に従ってください。
- \*ベンジン、シンナー、みがき粉などは使用しないでください。変色、変形の原因となります。

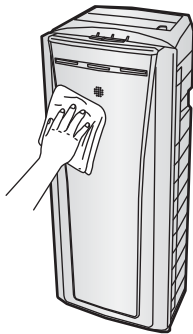

- 吸込口のホコリは、掃除機用の吸口で吸い取ってください。

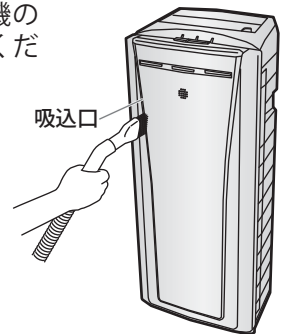

※お手入れの前に必ず電源プラグをコンセントから抜いてください。

## プレフィルターと集塵フィルターの掃除

◆プレフィルターと集塵フィルターの掃除は、1ヵ月ごとを目安に行ってください。

### 1 本体を立てたまま、フロントパネルを取りはずす。

- フロントパネル下方の凸部(左右)2ヵ所を手前に引き、やや持ち上げながら本体上部からはずします。

フロントパネル

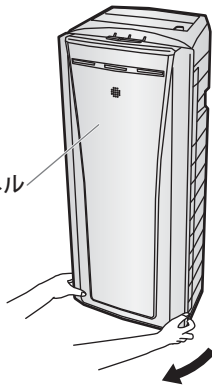

### 2 本体を立てたまま、プレフィルターを取りはずす。

- プレフィルターの上をたわませて、本体上部のフックからプレフィルターをはずします。

プレフィルター

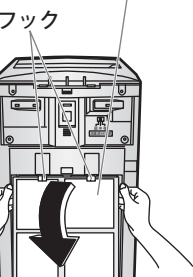

### 3 掃除機でプレフィルターのホコリを吸い取る。

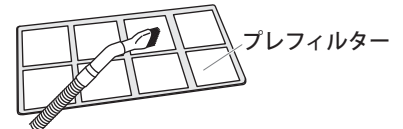

- 汚れのひどいときは、ぬるま湯か水で洗い、流水ですすいだ後、日陰でよく乾かします。

### 4 掃除機のブラシ付ノズルで集塵フィルターのホコリを吸い取る。

- 集塵フィルターの表面を破らないよう、掃除機の吸引力を弱くして清掃してください。

集塵フィルター

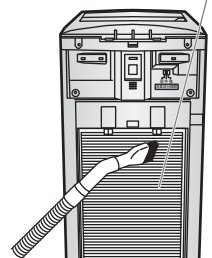

- ※強い吸引力で掃除を行うと、フィルターの表面が破れることがありますのでご注意ください。

集塵フィルターは漬け置き洗いができます。1年に1回程度を目安に水洗いしてください。詳しくは、集塵フィルターを水洗いするとき(12ページ)をご覧ください。ただし、吹出口からタバコのニオイ等が気になる場合は、期間に関係なく洗ってください。

## プレフィルターと集塵フィルターの掃除が終わったら…

### 1 プレフィルターを本体に取り付ける。

- ①本体下部のフックの奥に差し込み、次にプレフィルターをたわませながら上部のフックに差し込み、取り付けます。

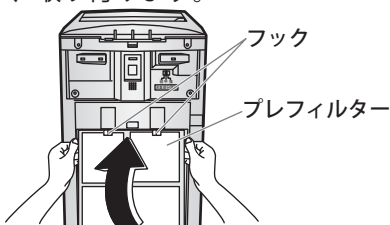

### 2 フロントパネルを本体に取り付ける。

- ①フロントパネル上面を本体上部にのせます。
- ②下側を「カチッ」と音がするまで押します。

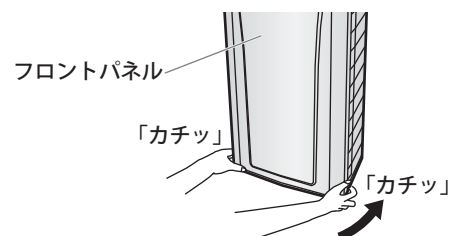

# お手入れのしかた (つづき)

※お手入れの前に必ず電源プラグをコンセントから抜いてください。

## 集塵フィルターを水洗いするとき

◆集塵フィルターは漬け置き洗いができます。1年に1回程度を目安に水洗いしてください。ただし、吹出口からタバコのニオイ等が気になる場合は、期間に関係なく洗ってください。

**準備** フロントパネルとプレフィルターを取りはずす。

- 11ページの「プレフィルターと集塵フィルターの掃除」①、②を参照。

**①** 本体を立てたまま、集塵フィルターを取りはずす。

- 集塵フィルターの上をたわませて、本体上部のフックから集塵フィルターをはずします。

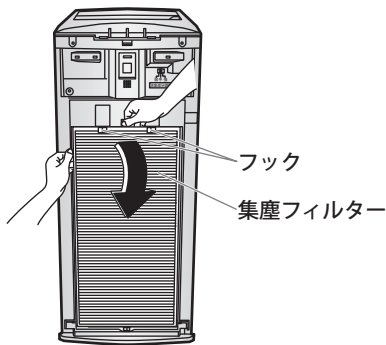

**②** 集塵フィルターを水洗いする。

- ① 薄めた中性洗剤に約30分間漬け置きします。

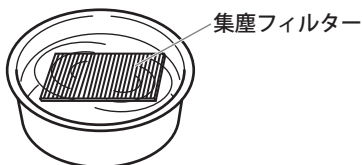

- ② 流水ですすいで、日陰で十分に乾かします。すすぎが不十分だと、目詰まりの原因となります。長時間、日光に当てると劣化する場合があります。

※洗濯機で洗濯、脱水、乾燥しないでください。  
※強く振って水を切らないでください。  
※火であぶらないでください。

### ⚠️ 注意

- 禁止 集塵フィルターをぬれたまま取り付けない。  
● 感電や故障の原因となります。

**③** 集塵フィルターを本体に取り付ける。

- 集塵フィルターの上をたわませて、本体上部のフックに集塵フィルターを取り付けます。

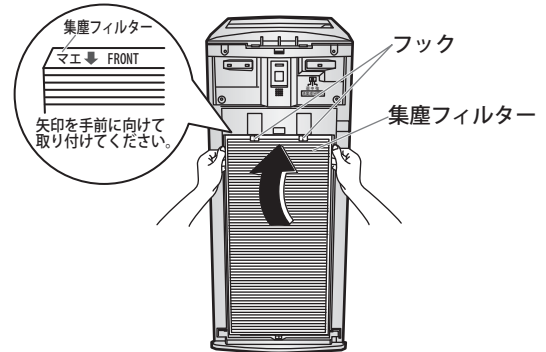

**④** プレフィルターを本体に取り付ける。

- 本体下部のフックの奥に差し込み、次にプレフィルターをたわませながら上部のフックに差し込み、取り付けます。

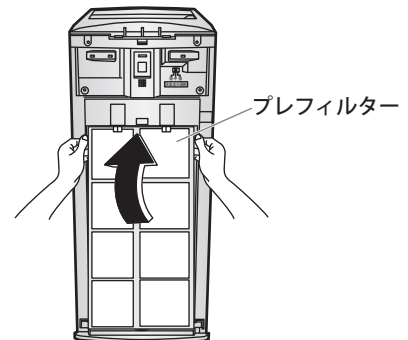

**⑤** フロントパネルを本体に取り付ける。

- ① フロントパネル上面を本体上部にのせます。
- ② 下側を「カチッ」と音がするまで押します。

### ⚠️ 注意

- 必ず実施 フロントパネルは確実に取り付ける。
- 取り付けが不完全ですと、動作しないことがあります。また、故障の原因となったり、落下して事故の原因となります。

## フィルターのリフレッシュ方法 (吹出口からニオイがした場合)

大量のニオイを吸わせた場合や湿度が急に高くなった場合は、吹出口からニオイがすることがあります。次の方法でフィルターのリフレッシュをしてください。

- 消臭成分調節スイッチ (7ページ) を弱にしてください。
- 雨がかけられないようベランダや窓際で数時間、強運転 (9ページ) をして屋外の空気を吸わせてください。
- フィルターに蓄積したニオイの量によっては、1回の運転で吹出口のニオイが十分に低減しない場合があります。その場合には、繰り返し屋外の空気を吸わせてください。

# 修理を依頼される前に

修理を依頼される前に次のことをお調べください。

このようなとき	お調べいただきたいこと		対応方法
運転しない	●電源プラグがはずれていませんか？		●電源プラグを確実にコンセントに差し込んでください。
	●停電ではありませんか？ ●ブレーカーが切れていませんか？		—————
	●フロントパネルのUV 脱臭ランプ(青)が点滅していませんか？		●本体が故障しています。電源プラグを抜きお買上げの販売店または当社サービス窓口へご相談ください。☎15ページ
風が少ない	●フィルター再生ランプが点灯していませんか？		●フィルター再生運転中には、送風を停止します。☎10ページ
	●プレフィルターや集塵フィルターが目詰まりしていませんか？		●プレフィルターと集塵フィルターの掃除をしてください。☎11ページ
自動運転での反応がにぶい	●電源プラグを差し込んで2分経過していますか？		●電源プラグを差し込んで2分間はニオイセンサーの初期化のため反応しません。☎5ページ
	—————		●ニオイセンサーは、常時ニオイのある場所やニオイの成分によっては反応しないことがあります。☎5ページ
ニオイが取れない	●部屋が広すぎませんか？		●20畳までが適用範囲です。広さに応じて設置台数を増やしてください。
	●ニオイの元が多すぎませんか？		●ペットの数などが多すぎると、効果が現れません。必要に応じて設置台数を増やしてください。
	●プレフィルターや集塵フィルターが目詰まりしていませんか？		●プレフィルターと集塵フィルターの掃除をしてください。☎11ページ
	●消臭成分調節スイッチは、どの位置に設定されていますか？		●消臭成分調節スイッチが「強」でない場合「強」に設定すると脱臭能力が高まります。☎7ページ
	●運転を停止する際にプラグを抜いていますか？		●運転を停止する際にコンセントからプラグを抜きますと、フィルター再生運転(10ページ)が行われないうちがあり、脱臭能力が弱まります。
このようなとき	感じるニオイ	原因	対応方法
運転中、吹出口からニオイがする	プールの消毒臭のようなニオイですか？	消臭成分として微量のオゾン(森などの自然の状態が存在する量より低濃度です)が発生しますので異常ではありません。	お部屋の広さなど使い方によって気になる場合は、消臭成分調節スイッチを「弱」に切り換えてください。☎7ページ
	化粧品のような甘いニオイですか？	室内に漂う建材、家具などに含まれる木の精油成分が内部のフィルターに蓄積したものです。	フィルターのリフレッシュを行ってください。☎12ページ
	果実、化粧品のような甘い華やかなニオイですか？	室内の空気がきれいな時に機器内のオゾンと混ざり合い、ニオイの質が変わることで感じられるものです。	フィルターのリフレッシュを行ってください。☎12ページ
	タバコのニオイ(こげたようなニオイ)ですか？	タバコの煙を多量に吸わせると、吹出口から放出することがあります。	フィルターのリフレッシュを行ってください。集塵フィルターを水洗いしてください。☎12ページ
	その他のニオイですか？	ニオイを集める機器ですので、集めたニオイが多すぎた場合に吹出口からニオイがすることがあります。	フィルターのリフレッシュを行ってください。☎12ページ

以上のことをお調べになり、なお具合の悪いときは、お買上げの販売店または当社サービス窓口へご相談ください。

# 保証とアフターサービス

よくお読みください。

## 保証書

- 保証書は、この取扱説明書に付いております。お買上げの際に、販売店より必ず保証書の「お買上げ年月日」「販売店」欄等の記入をお受けください。また、販売店で発行される保証書がある場合は大切に保管してください。

## 保証期間

- 保証期間は、お買上げ日より1年間です。
- 無料修理保証期間中に故障が起きた場合は、保証書をご提示のうえ、お買上げの販売店に修理をご依頼ください。詳しくは、保証書をご覧ください。

## 保証期間経過後の修理

- 保証期間経過後の修理については、販売店にご相談ください。当社は販売店からの注文により補修用性能部品を販売店に供給します。

## 補修用性能部品の保有期間について

- 当社はこの脱臭機の補修用性能部品を製造打切り後、6年保有しています。
- 補修用性能部品とは、その製品の機能を維持するために必要な部品です。

## ご贈答品などで購入店に修理依頼ができない場合

- お近くの当社製品取扱店か、15ページの全国サービスネットワークに記載されている当社サポートセンターまたは最寄りのサービスセンターへご相談ください。

# 仕様

この製品の仕様は以下の通りです。

形名	DAS-301R				
電源	100V 50-60Hz				
運転モード	自動	静音*	強	パワフル	フィルター再生
消費電力(W)	9~19	8	19	26	35
風量(m <sup>3</sup> /分)	1.1~2.4	0.8	2.4	3.0	0.3
コードの長さ	2m				
外形寸法	高さ65.3×幅27.4×奥行22.1cm				
製品質量	6.4kg				

- 改善のため予告なく仕様を変更することがあります。
- 運転が停止のときの消費電力は約1.8Wです。

\*静音運転時 19dB  
(強運転時 40dB)



愛情点検

## 長年ご使用の脱臭機の点検を！

このような症状はありませんか。

- スイッチを入れても運転しなかったり、途中で止まったりする。
- コードを動かすと通電したり、しなかったりする。
- ファン回転中に異常な音や振動がする。
- 本体が異常に熱かったり、焦げ臭いニオイがする。
- その他の異常や故障がある。

## ご使用の中止

故障や事故防止のため、すぐに電源プラグをコンセントから抜いて、お買上げの販売店または当社サービス窓口にて点検・修理をご相談ください。

# 全国サービスネットワーク

修理・お取り扱い・お手入れなどのご相談は、まずお買い上げの販売店へお申し付けください。  
 転居や贈答品などでお困りの場合は、当社サポートセンターまたは最寄りのサービスセンターへ  
 ご相談ください。

## ◆サポートセンター

製品の修理依頼および技術などに関するお問い合わせは下記サポートセンターへ

●修理のご依頼を集中してお受けします。



**0570-089-111**

FAX 0120-070-220(フリーダイヤル)

●ナビダイヤルは、PHSおよびIP電話からはご利用になれませんので下記の電話番号へおかけください。

☎044(861)7700(代)

●技術のご相談をお受けします。



**0570-089-333**

FAX 0120-070-247(フリーダイヤル)

●ナビダイヤルは、PHSおよびIP電話からはご利用になれませんので下記の電話番号へおかけください。

☎044(857)3000(代)

●ナビダイヤルの通話料は、全国一律です。

インターネット…修理受付、技術相談についてお受け致します。  
 URL <http://www.fujitsu-general.com/jp/support/>

## ◆サービスセンター

### 北海道・東北地区

北海道全域・青森・秋田・岩手・宮城・山形・福島地区

- 北海道 ☎011(241)4622(代)  
 〒060-0007 札幌市中央区北七条西13-9-1塚本ビル
- 青森 ☎017(722)9012(代)  
 〒030-0813 青森市松原1-5-5サンシャインプラザ松原B-101
- 盛岡 ☎019(638)5130(代)  
 〒020-0891 岩手県紫波郡矢巾町流通センター南3-9-5
- 仙台 ☎022(239)5106(代)  
 〒983-0034 仙台市宮城野区扇町3-5-5
- 山形 ☎023(645)6330(代)  
 〒990-0832 山形市城西町4-20-31
- 郡山 ☎024(922)5570(代)  
 〒963-8024 郡山市朝日2-1-5丸久ビル105号

### 首都圏地区

東京地区および新潟・群馬・栃木・埼玉・千葉・茨城・  
 神奈川・静岡・山梨・長野地区

- 東京第一 ☎03(6841)9331(代)  
 〒125-0052 東京都葛飾区青戸4-20-22エクセレンツ青戸公園
- 東京第二 ☎0422(53)6709(代)  
 〒180-0014 武蔵野市関前3-15-10秋山ビル1階
- 東京第三 ☎0426(36)5697(代)  
 〒192-0914 八王子市片倉町311-1リーベ片倉1階
- 新潟 ☎025(285)1136(代)  
 〒950-0962 新潟市中央区出来島2-12-1ティーアンドケイ出来島1階
- 高崎 ☎027(328)0711(代)  
 〒370-0831 高崎市あら町6-19
- 宇都宮 ☎028(662)8221(代)  
 〒321-0912 宇都宮市石井町2578
- 大宮 ☎048(668)4812(代)  
 〒331-0811 さいたま市北区吉野町2-202-1
- 千葉 ☎047(484)9105(代)  
 〒276-0025 八千代市勝田台南2-10-42ソルボンマンション101号室
- 横浜 ☎045(944)3900(代)  
 〒224-0007 横浜市都筑区荏田南5-18-53
- 川崎 ☎044(861)7825(代)  
 〒213-8502 川崎市高津区末長1116
- 静岡 ☎054(237)8859(代)  
 〒422-8034 静岡市駿河区高松2-17-33
- 松本 ☎0263(27)3246(代)  
 〒390-0841 松本市渚3-10-11折井ビル1階

### 中部・近畿地区

静岡・富山・石川・福井・岐阜・愛知・三重・滋賀・  
 京都・大阪・兵庫・奈良・和歌山地区

- 浜松 ☎053(464)0068(代)  
 〒435-0048 浜松市東区上西町35-5
- 金沢 ☎076(291)2354(代)  
 〒921-8014 金沢市糸田1-71
- 名古屋 ☎052(775)1847(代)  
 〒465-0028 名古屋市名東区猪高台1-1315
- 三重 ☎059(232)7407(代)  
 〒514-0102 津市栗真町屋町1709
- 京都 ☎075(931)0486(代)  
 〒601-8213 京都市南区久世中久世町5-2-1日本鉱産ビルグラハイツ1階
- 大阪 ☎072(332)3603(代)  
 〒580-0004 松原市西野々2-1-45

### 中国・四国地区

岡山・広島・鳥取・島根・山口・徳島・香川・愛媛・  
 高知地区

- 岡山 ☎086(244)4217(代)  
 〒700-0924 岡山市大元2-4-3ヤマシタ大元ビル1階
- 広島 ☎082(503)5118(代)  
 〒733-0035 広島市西区南観音5-11-12
- 松江 ☎0852(21)9014(代)  
 〒690-0015 松江市上乃木9-2-17シェルブラン102
- 高松 ☎087(885)1111(代)  
 〒761-8084 高松市一宮町258-1
- 松山 ☎089(934)0857(代)  
 〒790-0952 松山市朝生田町7-1-32

### 九州地区

福岡・佐賀・長崎・熊本・大分・宮崎・鹿児島・沖縄地区

- 福岡 ☎092(552)1435(代)  
 〒815-0031 福岡市南区清水2-9-29
- 北九州 ☎093(921)4572(代)  
 〒802-0064 北九州市小倉北区片野4-3-18木村ビル1階
- 熊本 ☎096(360)3981(代)  
 〒862-0913 熊本市尾の上4-11-47ミヒロビル
- 鹿児島 ☎099(254)6505(代)  
 〒890-0073 鹿児島市宇宿3-17-13

※住所・電話番号は変更になることがありますのでご了承ください。

(2008年7月現在)

## 家庭用脱臭機保証書

持込修理

形名	DAS-301R		
お客様	ご芳名	様	
	ご住所	〒□□□-□□□□	TEL ( )
無料修理保証期間	お買上げ年月日 年 月 日から	本体	1年間
販売店	店名・住所・電話		

本書は、本書記載内容により無料修理を行うことをお約束するものです。  
上記「無料修理保証期間」中に故障が発生した場合は、商品と本書をご持参ご提示のうえ、お買上げ販売店に修理をご依頼ください。

- 所定事項記入欄が空欄のままですと、本書は有効とはなりませんので、もし未記入の場合は、すぐにお買上げ販売店へお申し出ください。
- \*お客様にご記入いただいた保証書の控えは、保証期間内のサービス活動及びその後の安全点検活動のために記載内容を利用して頂く場合がございますので、ご了承ください。
- 本書は再発行いたしませんので、大切に保管してください。

## &lt;無料修理規定&gt;

- 取扱説明書、本体添付ラベル等の注意書に従った正常な使用状態で故障した場合は、お買上げ販売店が無料修理いたします。
- 保証期間内に故障して無料修理を受ける場合は、商品と本書をご持参ご提示のうえ、お買上げ販売店にご相談ください。
- ご転居の場合は、事前にお買上げ販売店にご相談ください。
- ご贈答品等で本書に記入してあるお買上げ販売店に修理依頼ができない場合には、全国サービスネットワークをご覧のうえ、お近くの当社サービス窓口へご相談ください。
- 保証期間中でも、次の場合には、有料修理になります。
  - (イ)使用上の誤りや不当な修理、改造による故障及び損傷。
  - (ロ)お買上げ後の転倒、落下などによる故障及び損傷。
  - (ハ)火災、地震、水害、落雷、その他の天災地変、公害や異常電圧による故障及び損傷。
  - (ニ)接続する他の機器の異常により生ずる故障及び損傷。
  - (ホ)一般家庭用以外(例えば業務用の長時間使用、車輛、船舶への搭載)に使用された場合の故障及び損傷。
  - (ヘ)本書のご提示がない場合。
  - (ト)本書のお買上げ年月日、お客様名、販売店名欄の記入または押印がない場合、あるいは字句を書き換えられた場合。
- この商品(持込修理の対象商品)について出張修理をご希望の場合には、出張に要する実費を申し受けます。また、当社サービスセンターなどへ送付された場合の送料は、お客様の負担となります。
- 本書は日本国内においてのみ有効です。  
This warranty is valid only in Japan.

修理メモ

\*本書はこれに明示した期間、条件のもとにおいて無料修理をお約束するものです。従ってこの保証書によって、保証書を発行している者(保証責任者)及びそれ以外の事業者に対するお客様の法律上の権利を制限するものではありませんので、保証期間経過後の修理についてご不明の場合は、お買上げの販売店または当社サービス窓口にお問い合わせください。

\*保証期間経過後の修理、補修用性能部品の保有期間については取扱説明書をご覧ください。

株式会社 富士通ゼネラル

〒213-8502 川崎市高津区末長1116番地

☎044(866)1111(代)